



Funktion

Die NOVAMAT-Gruppe ist ein vormontiertes und getestetes Hydraulik-Kit, das in der Lage ist, die Zirkulation des Wärmeträgerfluids sowie die Antikondensationsfunktion zwischen einem Biomassekessel und einem Heizkreis zu gewährleisten. Durch die Sicherstellung einer korrekten Vorwärmphase und einer stets geeigneten Rücklauftemperatur zum Kessel werden sowohl der Wirkungsgrad als auch die Lebensdauer des Generators erheblich verbessert. NOVAMAT ist besonders wichtig bei Anlagen, die mit einem Wärmespeicher kombiniert sind, da die dauerhaft niedrige Rücklauftemperatur den Primärwärmetauscher irreparabel beschädigen könnte.

Primärer Hydraulikkreis

| | |
|--|---|
| Nenn Durchmesser | DN25 |
| Maximaler Druck | PN10 |
| Maximale Betriebstemperatur | Spitze |
| Minimale Betriebstemperatur | +5° |
| Absperrventile (optional) | DN25 |
| RV Öffnungsdruck | $\Delta P: 2 \text{KpA}$ (200 mm Wassersäule) |
| Flüssigkeit | Wasser – Wasser + Glykol max. 30 % |
| Außenmaße | 277x215x130 mm |
| Schutzart IP | IPX0D |
| Kesselanschluss | 1" 1/4 M - F |
| Achsabstand | 217 mm |
| Heizungsanschlüsse | 1" 1/4 M - M |
| Achsabstand | 125 mm |
| Umwälzpumpe | Grundfos UPM3 Hybrid 15-70 ERP Ready |
| Anschlüsse | 1" 1/2 M |
| Achsabstand | 130 mm |
| Maximale Leistung bei ΔT 10 °C | 35 kW |
| Maximale Leistung bei ΔT 25 °C | 85 kW |
| Restförderhöhe bei 1.000 l/h | 6.2 m.c.a. |
| Elektrische Leistungsaufnahme je Einheit | Max 52W |
| Thermostatische Antikondensationsventil | Art.3550-1 "1/2 |
| Kvs-Wert | 5.8 |
| Einstellung / Kalibrierung | / |
| Anschlüsse | 1" 1/4 M - 1" 1/2 F |

Material

| | |
|------------------------|------------------|
| Rohre | Kupfer |
| Isolierung | PPE |
| Umwälzpumpen | Gusseisen |
| Bauteile / Komponenten | Messing / CW617N |

Abmessungen

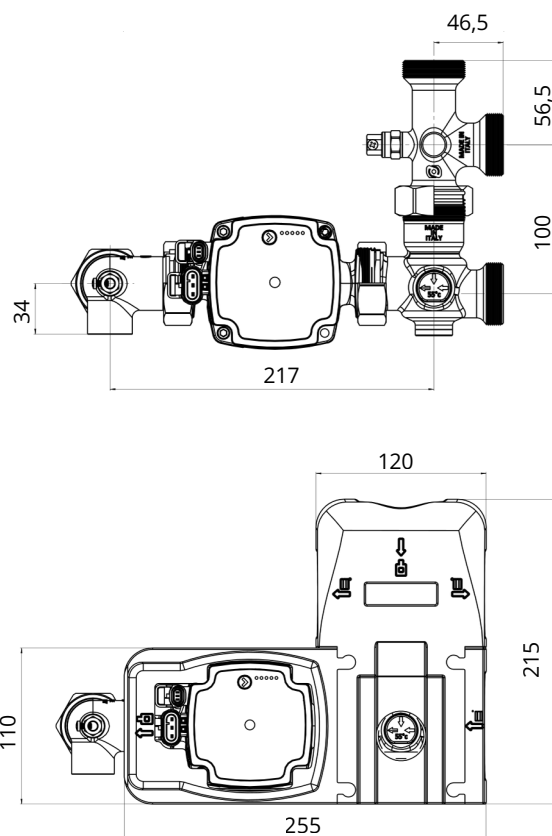

Zusammensetzung

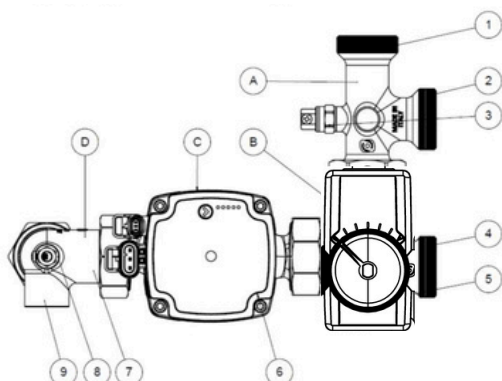

Zubehör



MOTOR

MOTOR NVM11-230V - 2pt.
(Cod. R3005211)

- 1) Vorlaufanschluss des Wärmeerzeugers
- 2) Vorlaufanschluss für Heizungsinstallation
- 3) Fühleranschluss am Vorlauf
- 4) Rücklaufanschluss für Heizungsinstallation
- 5) Antikondensationsventil
- 6) Umwälzpumpe
- 7) Rücklaufkupplung
- 8) Fühleranschluss am Rücklauf
- 9) Anschluss für Ausdehnungsgefäß

- A) Vorlauf zum Kessel / Heating generator flow
- B) Heizungs-Vorlauf / Heating flow
- C) Heizungs-Rücklauf / Heating return
- D) Rücklauf zum Kessel / Heat generator return

Zertifizierungen

Produkt entspricht:

- EN 16297-2 / EN 16297-3:2012 ErP Ready
- PED-Richtlinie 2014/68/EU

