



Funktion

Die Solarpumpengruppe NOVASOL MONO 6610 ist in der Lage, den richtigen Durchfluss und eine angemessene Förderhöhe des Wärmeträgers in Solaranlagen mit Kollektoren sicherzustellen. Sie besteht aus dem Rücklaufzweig des Solarkreises und integriert neben der Grundfunktion auch zusätzliche Funktionen wie Thermometer, Rückschlagventil, Sicherheitseinrichtungen sowie Durchflussanzeige und -regelung. Das kompakte und funktionale Design ermöglicht eine einfache Installation und sorgt für höchste Zuverlässigkeit.

Technische Daten

Nenn Durchmesser	DN15
Max. Betriebsdruck	Sicherheitsventil 6 bar
Max. Betriebstemperatur	130–150 °C Spitze
Min. Betriebstemperatur	+5°
Flüssigkeit	Wasser/Glykol max. 50 %
Thermometer	max. 50%0-160°C
RV Öffnungsdruck	$\Delta P: 2 \text{ kPa}$ (200 mm Wassersäule)
Außenabmessungen	380x170x170 mm
Schutzart	IPX0D
Anschluss-Kollektorseite	1" M
Anschluss-Speicherseite	1" M
Anschluss-Ausdehnungsgefäß	3/4" M
Füll-/Entleerungsanschluss	3/4" M - Schlauchtülle $\varnothing 15$
Einstellbereich des Durchflussmessers	1 - 6 l/min
Umwälzpumpe	Grundfos UPM3 Solar 15-70 ERP Ready
Pumpenanschlüsse	1" M - 130 mm
Stromversorgung	230V - 50Hz

Material

Isolierung	PPE
Umwälzpumpen	Gusseisen
Komponenten	Messing/CW617N

Abmessungen

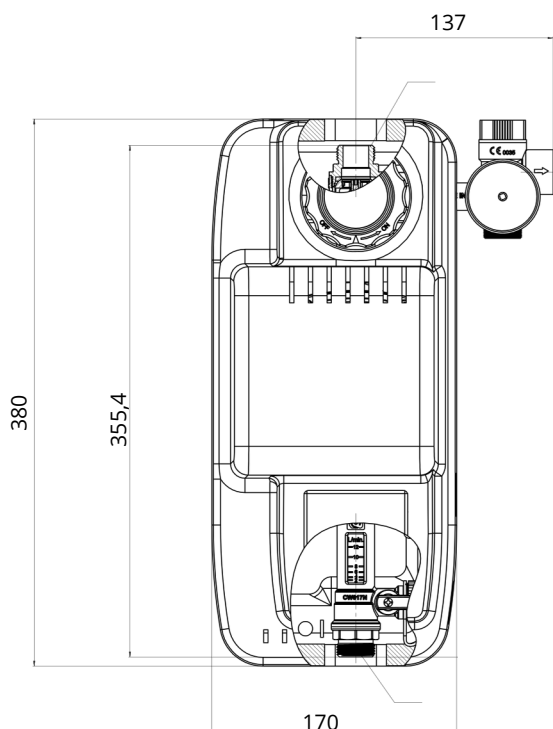

Verfügbare Anschlüsse

Kegelstück 15 - 18 - 22
3/4" M - 3/4" F - 1" M - 1" F

Durchflussmesser

1-6, 2-12, 8-28, 8-38 l/min

Zusammensetzung

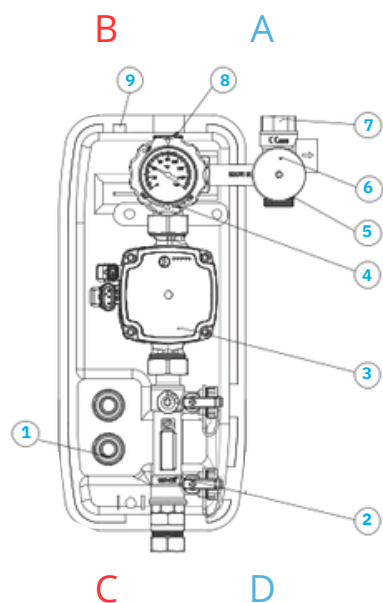

- 1) Portaschlauch einlauf/auslauf
- 2) Durchflussmesser mit einlauf/auslauf anlage
- 3) Umwälzpumpe
- 4) Rücklaufhahn mit thermometer
- 5) Rückschlagventil
- 6) Anschluss ausdehnungsgefäß
- 7) Manometer
- 8) Sonnensicherheitsventil
- 9) Isolierhaube

- A) Vorlauf zum solarpanel / kollektorfelddorlauf
- B) Rücklauf vom speicher / tankrücklauf

Zertifizierungen

Produkt entspricht:

- EN 16297-2 / EN 16297-3:2012 ErP Ready
- PED-Richtlinie 2014/68/EU



Zubehör



DURCHFLUSSMESSER

DURCHFLUSSMESSER 1490
(Cod.10405595)



SAFETY KIT 3098/N

SAFETY KIT
(Cod.C0105110)



SOLARPUMPE GRUNDFOS

SOLARPUMPE 15-75-130
(Cod.R0105078)