



## Funktion

Die NOVABOX Serie Mod. 100 übernimmt die hydraulischen Funktionen von:

- Transport der Energie vom Biomassegenerator
- Energieaustausch zwischen Generator und Heizkreis
- Hydraulische Trennung zwischen Generator und Heizkreis
- Zusätzliche Anlagenfunktionen

Das Modul erfüllt die Anforderungen des ISPEL-Rundschreibens vom 18.09.2006.

## Primärkreis

Maximaldurchfluss	2000 l/h
Maximale Temperatur	95°C kontinuierlich- 110° Spitze
Maximaldruck	6 bar
Restdruck bei 1000l/h	6.5 m.c.a.
Flüssigkeit	Wasser – Wasser + Glykol max. 30 %

## Material

Rohrleitungen	Kupfer
Umwälzpumpen	Gusseisen
Bauteile	Messing / CW617N

## Heizkreis

Maximaldurchfluss	1700 l/h
Maximale Temperatur	95°C kontinuierlich - 110 °C Spitze
Maximaldruck	6 bar
Öffnungsdruck Rückschlagventil	$\Delta P$ : 2 kPa (200 mm WS)
Restdruck bei 1000l/h	5,2 m WS
Flüssigkeit	Wasser – Wasser + Glykol max. 30 %

## Abmessungen

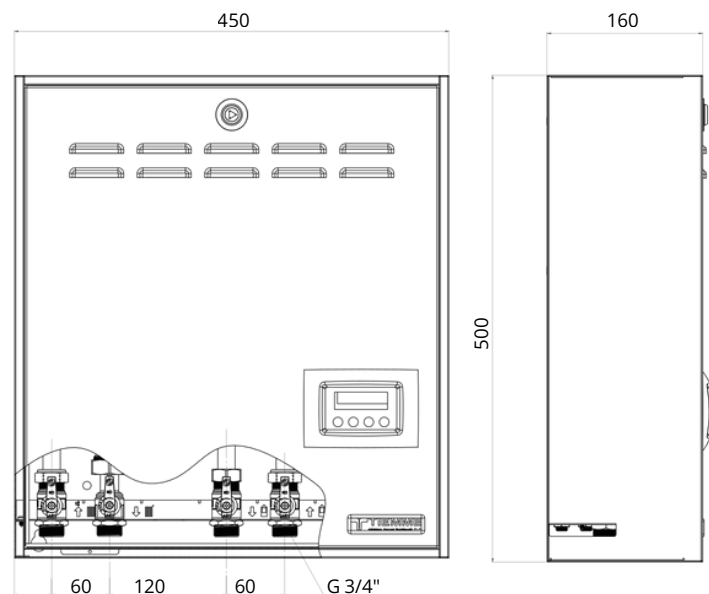

## Elektrische und mechanische Eigenschaften

Versorgungsspannung	230V / 50 Hz
Maximaler Stromverbrauch	Max 60 W
Schutzart IP	IPX0D
Steuereinheit-Einstellung	CFG 50
Plattenwärmetauscher	40 Platten - 35 kW
Anschlüsse	3/4" M
Mittlerer Achsabstand	60 mm
Außenmaße	450x500x160 mm
Gewicht	13,5 kg

## Zusammensetzung

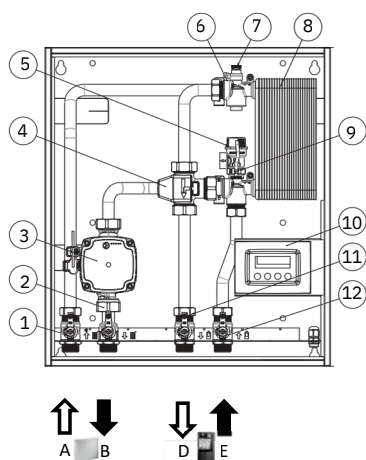

- 1) Rücklaufhahn Heizung / Rückschlagventil
- 2) Vorlaufhahn Heizung
- 3) Umwälzpumpe Heizung
- 4) Thermostatisches Kondensatschutzventil
- 5) Sicherheitsventil Heizung
- 6) Luftentlüftung Heizung
- 7) Luftentlüftung Generator
- 8) Plattenwärmetauscher
- 9) Sensor Vorlauf Generator
- 10) Steuerungseinheit
- 11) Rücklaufhahn Generator
- 12) Vorlaufhahn Generator

- A) Rücklauf Heizung / Heating return
- B) Vorlauf Heizung / Heating flow
- D) Rücklauf Generator / Return generator
- E) Vorlauf Generator / Flow generator

## Zubehör



### STEUERUNGSEINHEIT

STEUERUNGSEINHEIT TC100  
(Cod. CF105175)



### UMWÄLZPUMPE UPM3

UMWÄLZPUMPE UPM3 HYBRID  
(Cod. R0105078)



### LUFTENTLÜFTUNGSVENTIL

Luftentlüftungsventil 1/4"  
(Cod. CF105001)



### SONDENBÜCHSE

Sondenbüchse 6 mm  
(Cod. CF405111)



### NTC-SONDE

NTC-Sonde 6 mm – NTC 10kΩ @ 25°C  
(Cod. R3705089)



### PLATTENWÄRMETAUSCHER

Plattenwärmetauscher SWEP E5ASH – 20 Platten (Art.-Nr. R0105410)  
Plattenwärmetauscher SWEP E5ASH – 40 Platten (Art.-Nr. R0105409)

## Zertifizierungen

Produkt entspricht:

- EN 16297-2 / EN 16297-3:2012 ErP Ready
- PED-Richtlinie 2014/68/EU

