



Funktion

Die neue Produktreihe Fresh Water Station ist die ideale Lösung für die sofortige Erzeugung von Warmwasser (Trinkwarmwasser). Der innovative Regelalgorithmus ermöglicht die Kombination der FWS mit Pufferspeichern, die von Wärmepumpen oder Brennwertkesseln gespeist werden. Hohe Leistung, Energieeffizienz, kompakte Abmessungen und einfache Wartung sind die gemeinsamen Merkmale der NOVAHYDRO-Plattform.

Technische Daten

Abmessungen mit Abdeckung	600 x 360 x 170
Primäranschlüsse	1" M
Trinkwasseranschlüsse	3/4" M
Anschlussachsabstand	80
Gewicht	17 Kg
Plattenwärmetauscher	Edelstahl AISI 316L
Wärmetauscherisolierung	ja
Freiraum oben	200
Freiraum unten	300
Freiraum seitlich	100
Freiraum vorne	50
Installationsart	Wand-/Speicherinstallation

Primärkreislauf

Maximaldruck	10
Maximale Temperatur	90
Maximaler Differenzdruck	/
Maximaler Durchfluss	2500
Flüssigkeit	Wasser/Wasser+Glykol max. 30%
Umwälzpumpe	Moons MPC PWM
Maximaler Förderdruck der Pumpe	7,5
Regelventil PICV	/
Drucksensor	ja
Einstellung des Drucksensors	0 - 4

Elektrische Eigenschaften

Stromversorgung	230 ± 10% [V] - 50/60 [Hz]
Maximaler Stromverbrauch	80
Schutzart IP	IPX0D
Temperatursensoren	PT1000
Schutzsicherung	2A slow blow 250V

Trinkwasserkreislauf

Betriebsdruck	0,5 ÷ 10
Modell des Durchflussmessers	VTY 20
Arbeitsbereich des Durchflussmessers	1 ÷ 60
Minimale Durchflussrate des Durchflussmessers ON	0,6
Druckverlust	siehe spezifische Tabelle
Leistung bei verschiedenen ΔT	siehe spezifische Tabelle
Einstellbereich ACS	30 ÷ 85
Werksvoreinstellung ACS	45
Vorheizfunktion	ja
Legionellen-Schutzfunktion	ja
Umwälzfunktion	ja
Sanitär-Umwälzpumpe	Wilo Star Z-NOVA
Sicherheitsventil	ja
Einstellung des Sicherheitsventils	8
Ablass des Sicherheitsventils	3/4" M
Anschluss in „KASKADE“	ja
Plattenwärmetauscher	ZILMET ZB 350
Anzahl der Platten	36
Wartungssystem für Wärmetauscher	ja

Abmessungen

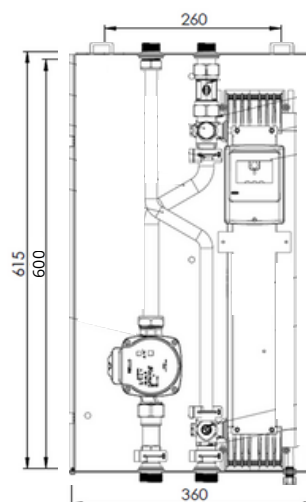

Indikative Schema

- 1- Fws River S – M
- 2- Thermischer Speicher
- 3- Wärmeerzeuger
- 4- Anlagenhydraulik
- 5- Trinkwassernetz
- 6- Entnahmepunkt DHW

SCHEMA WÄRMEPUMPENGENERATOR

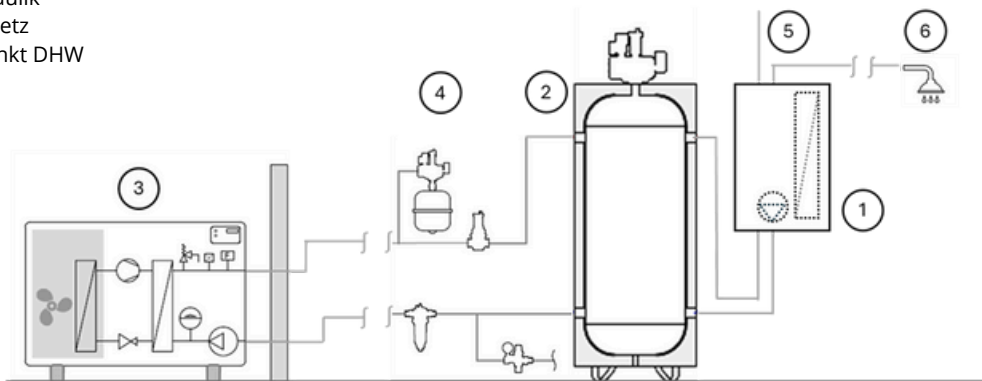

- 1- Fws River S – M
- 2- Thermischer Speicher
- 3- Wärmeerzeuger
- 4- Anlagenhydraulik
- 5- Trinkwassernetz
- 6- Entnahmepunkt DHW

KONDENSATIONSKESSEL-SCHEMA

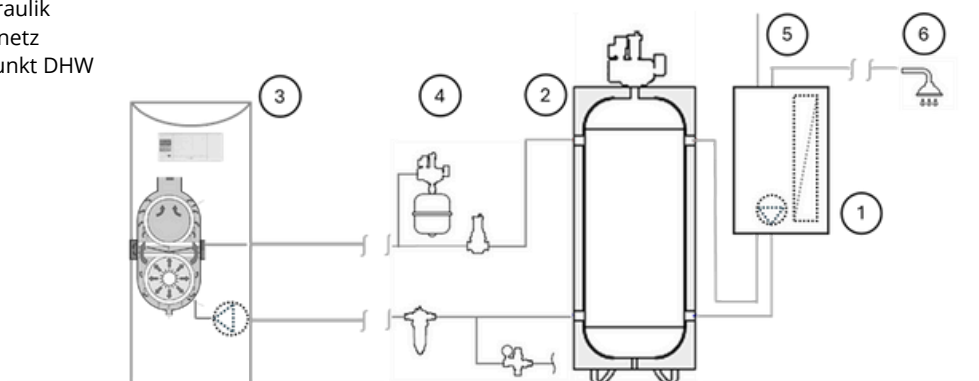

Hydraulisches Schema

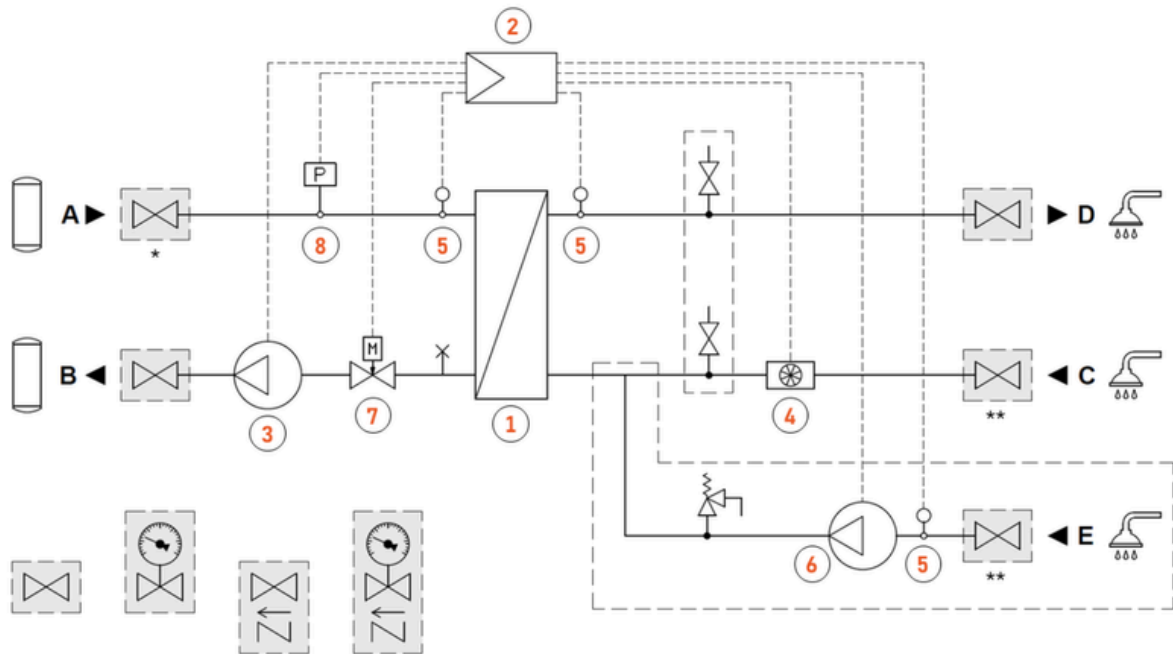

- 1 - Plattenwärmetauscher mit 36 Platten
- 2 - Steuerungseinheit
- 3 - Primärkreis der Pumpe
- 4 - Durchflussmesser 1-60 L/min
- 5 - Temperatursensor
- 6 - Umwälzfunktion der Pumpe
- 7 - Primär moduliertes Durchflussventil
- 8 - Drucksensor