



Funktion

Die neue Produktreihe Fresh Water Station ist die ideale Lösung für die sofortige Erzeugung von Warmwasser (Trinkwarmwasser). Der innovative Regelalgorithmus ermöglicht die Kombination der FWS mit Pufferspeichern, die von Wärmepumpen oder Brennwertkesseln gespeist werden. Hohe Leistung, Energieeffizienz, kompakte Abmessungen und einfache Wartung sind die gemeinsamen Merkmale der NOVAHYDRO-Plattform.

Technische Daten

Abmessungen mit Abdeckung	600 x 360 x 170
Primäranschlüsse	1" M
Trinkwasseranschlüsse	3/4" M
Anschlussachsabstand	80
Gewicht	15 Kg
Plattenwärmetauscher	Edelstahl AISI 316L
Wärmetauscherisolierung	ja
Freiraum oben	200
Freiraum unten	300
Freiraum seitlich	100
Freiraum vorne	50
Installationsart	Wand-/Speicherinstallation

Primärkreislauf

Maximaldruck	10
Maximale Temperatur	90
Maximaler Differenzdruck	/
Maximaler Durchfluss	2500
Flüssigkeit	Wasser/Wasser+Glykol max. 30%
Umwälzpumpe	Moons MPC PWM
Maximaler Förderdruck der Pumpe	7,5
Regelventil PICV	/
Drucksensor	nein
Einstellung des Drucksensors	/

Elektrische Eigenschaften

Stromversorgung	230 ± 10% [V] - 50/60 [Hz]
Maximaler Stromverbrauch	74
IP-Schutzklasse	IPX0D
Temperatursensoren	PT1000

Trinkwasserkreislauf

Betriebsdruck	0,5 ÷ 10
Arbeitsbereich Durchflussmesser	1 ÷ 60
Minstdurchfluss für Durchflussmesser EIN	0,6
Druckverlust	siehe spezifische Tabelle
Leistung bei verschiedenen ΔT	siehe spezifische Tabelle
Einstellbereich TWW (Trinkwarmwasser)	40 ÷ 60
Werkseinstellung TWW	50
Vorerwärmungsfunktion	ja
Legionellenschutzfunktion	ja
Zirkulationsfunktion	Optional
Sicherheitsventil	Optional
Einstellung des Sicherheitsventils	8
Ablass des Sicherheitsventils	3/4" M
Kaskadenschaltung	nein
Plattenwärmetauscher	ZILMET ZB 350
Anzahl der Platten	36
Wärmetauscher-Spülsystem	Optional

Abmessungen

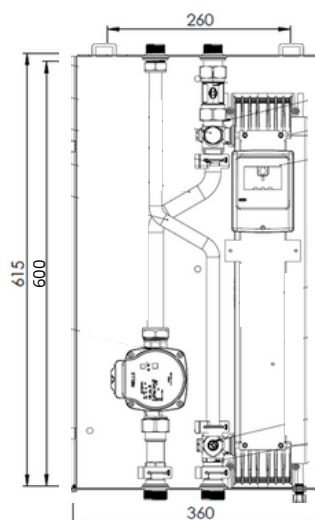

Zusammensetzung

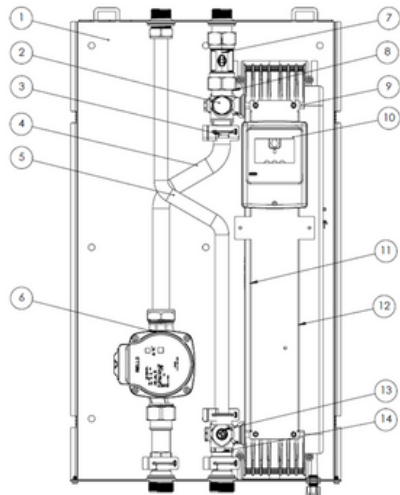

- 1 - Rahmen
- 2 - Vorbereitung PHE-Reinigung
- 3 - Vorbereitung Umwälz-Kit
- 4 - Primärrücklaufrohr
- 5 - Rohr Warmwasser-Ausgang
- 6 - Primärkreispumpe
- 7 - Durchflusssensor für Trinkwasser
- 8 - Entlüftungsventil Primärkreis
- 9 - Wärmetauscherhalterung
- 10 - Steuergruppe
- 11 - Plattenwärmetauscher
- 12 - Isolierung für Wärmetauscher
- 13 - Warmwasser-Ausgangssonde
- 14 - Vorbereitung PHE-Reinigung

Hydraulisches Schema

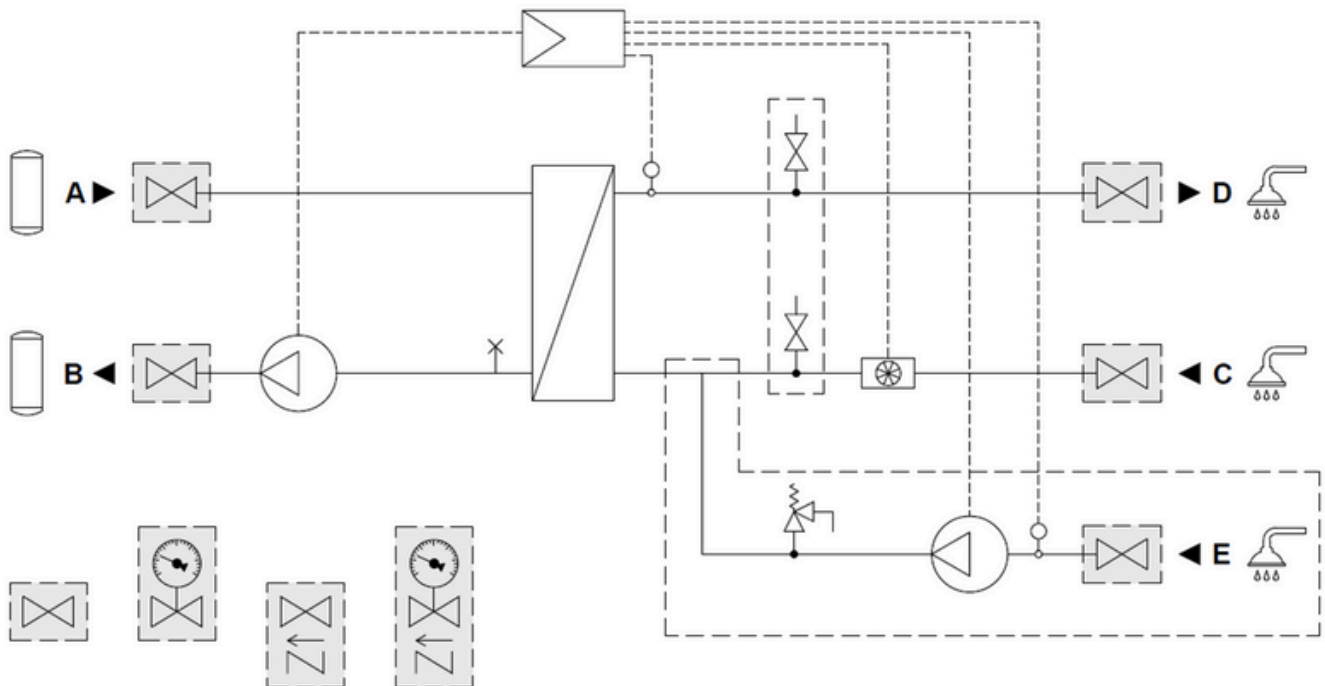

- A - 3/4" M Version S - 1" M Version M Primärvorlauf
- B - 3/4" M Version S - 1" M Version M Primärrücklauf
- C - 3/4" M Warmwasser-Ausgang
- D - 3/4" M Kaltwassereingang
- E - 3/4" M Eingang Trinkwasser-Umwälz-Kit

Indikative Schema

- 1- Fws River S – M
- 2- Thermischer Speicher
- 3- Wärmeerzeuger
- 4- Anlagenhydraulik
- 5- Trinkwassernetz
- 6- Entnahmepunkt DHW

SCHEMA WÄRMEPUMPENGENERATOR

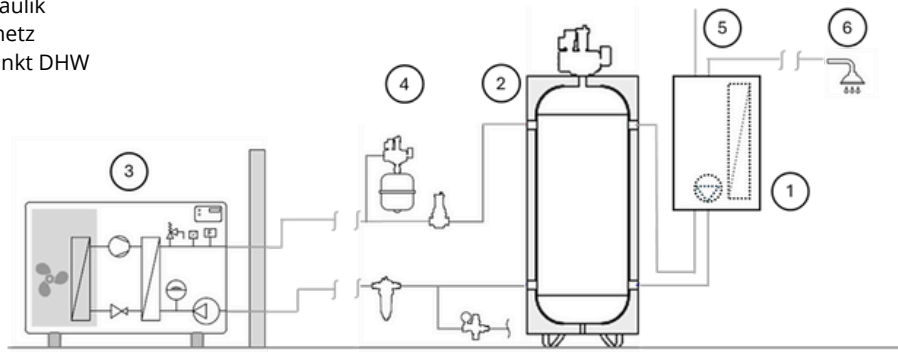

- 1- Fws River S – M
- 2- Thermischer Speicher
- 3- Wärmeerzeuger
- 4- Anlagenhydraulik
- 5- Trinkwassernetz
- 6- Entnahmepunkt DHW

KONDENSATIONSKESSEL-SCHEMA

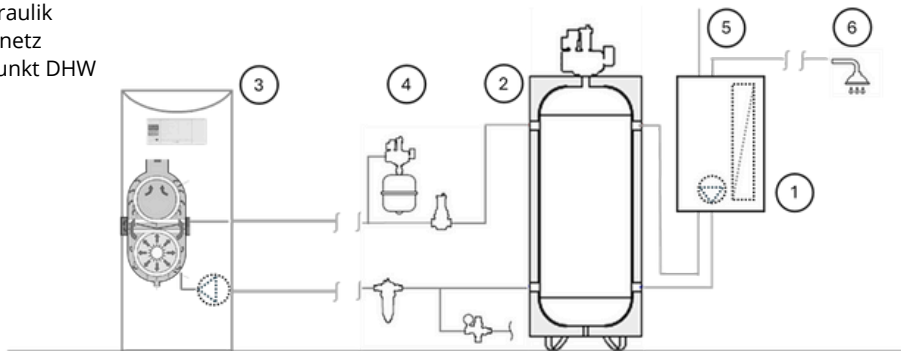

Sanitärleistungstabelle

PRIMARIO			ACS ΔT 35 °C (10/45 °C)			ACS ΔT 40 °C (10/50 °C)			ACS ΔT 45 °C (10/55 °C)			ACS ΔT 50 °C (10/60 °C)		
RIVER S			PHE Zilmet ZB350 24 piastre											
T* Primär vorlauf	Primärdu rchfluss		T* Primärr ücklauf	ACS	Übertragene Leistung	T* Primärr ücklauf	ACS	Übertragene Leistung	T* Primärr ücklauf	ACS	Übertragene Leistung	T* Primärr ücklauf	ACS	Übertragene Leistung
°C	L/min	m³/h	°C	L/min	kW	°C	L/min	kW	°C	L/min	kW	°C	L/min	kW
50	25	1,5	31	17	41	-	-	-	-	-	-	-	-	-
55	25	1,5	29	22	54	34	16	44	-	-	-	-	-	-
60	25	1,5	27	27	65	31	21	58	35	16	50	-	-	-
65	25	1,5	26	30	75	30	25	70	33	20	62	39	16	52
70	25	1,5	25	30 (35)	75 (85)	28	29	81	31	24	75	35	20	70
75	25	1,5	25	30 (38)	75 (92)	27	30 (32)	82 (88)	30	27	84	33	23	80
80	25	1,5	24	30 (42)	75 (102)	26	30 (36)	82 (100)	30	31	95	30	26	90
85	25	1,5	23	30 (52)	75 (127)	25	30 (40)	82 (110)	27	30 (34)	95 (100)	30	30	100

Primärkreisschema*

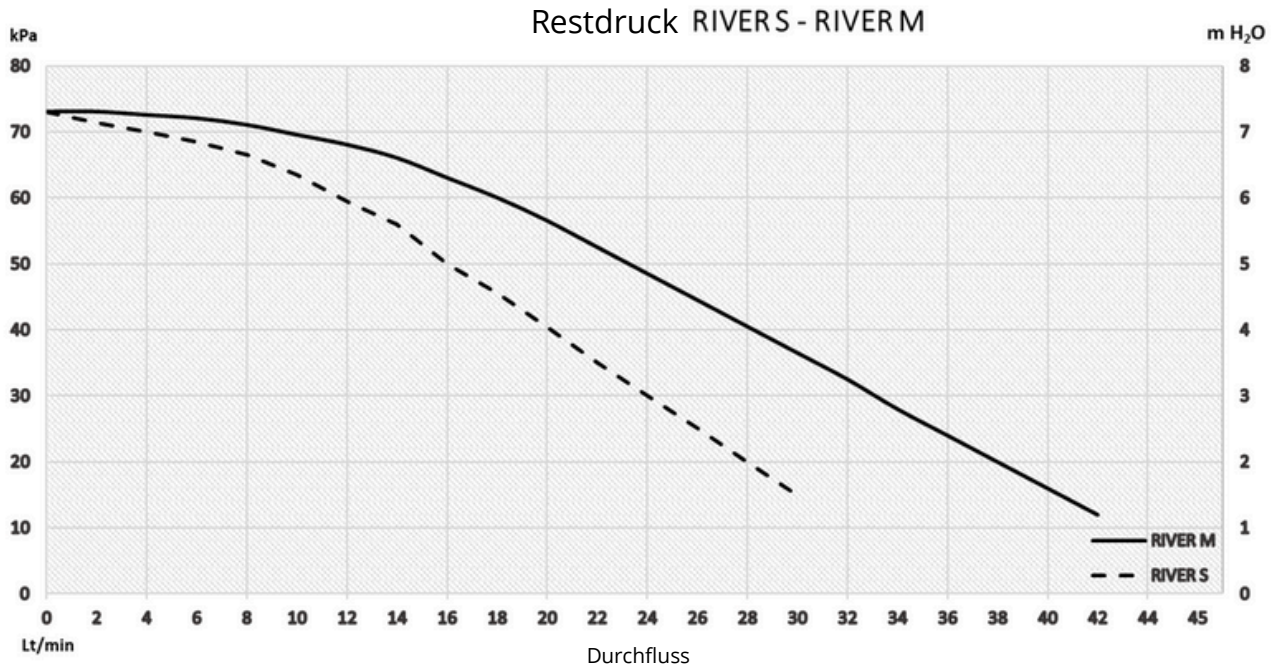

Sanitärkreisschema**

