

SEPARATORE COMBI 90 - 2/3 CIRCUITI

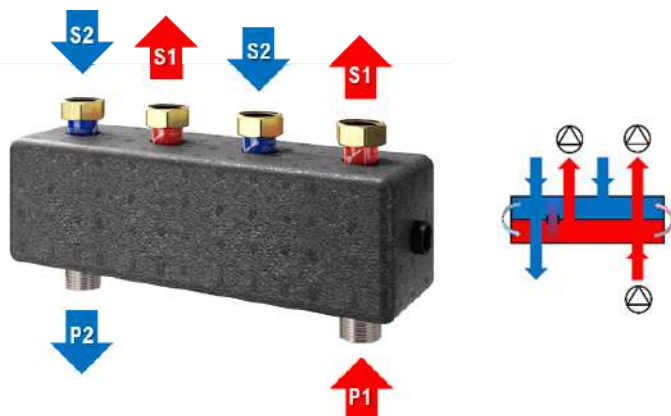

"camere comunicanti" la comunicazione tra la camera di mandata e quella di ritorno permette di gestire un sistema con più pompe che possono lavorare contemporaneamente a monte e a valle del separatore; il separatore rende le pompe totalmente indipendenti l'una dall'altra.

Abbinabile a tutta la gamma di gruppi HPS 90 DN20

Dati tecnici

Portata massima	2 m ³ /h
Interasse secondaria	90 mm
Isolamento	EPP 25 mm
Massima pressione d'esercizio	6 bar
Temperatura massima	110 °C
Camere materiali	Acciaio
S1: alimentazione secondaria	1" F dado
S2: rendimento secondario	di accoppiamento
P1: alimentazione primaria	1" M
P2: rendimento primario	
T: collegamento laterale	1/2" F

Dimensioni

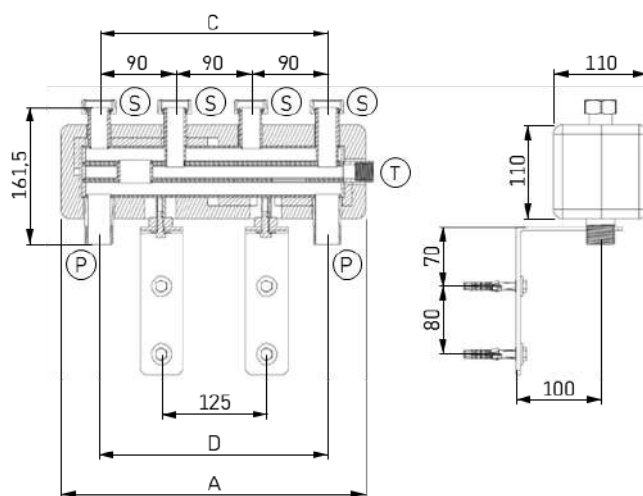

Completo di coibentazione e staffe di fissaggio

N° circuiti secondari disponibili: 2, 3 circuiti

Testato a pressione e verniciato

Con ammortizzatore in gomma antirumore

Posizione

Circuits	2	3
A [mm]	360	540
C [mm]	270	450
D [mm]	270	450
S	1" F dado di accopp.	
P	1" M	
T	1/2" F	

