



Funzione

La nuova gamma di prodotti Fresh Water Station è la soluzione perfetta per la produzione istantanea di Acqua Calda Sanitaria. L'innovativo algoritmo di controllo consente di abbinare FWS a serbatoi di accumulo inerziali alimentati da pompe di calore o caldaie a condensazione. Alte prestazioni, efficienza energetica, dimensioni compatte e facile manutenzione sono le caratteristiche comuni della piattaforma NOVAHYDRO.

Dati tecnici

Dimensioni con cover	600 x 360 x 170
Connessioni primario	3/4" M
Connessioni sanitario	3/4" M
Interasse connessioni	80
Peso	13 Kg
Scambiatori a piastre	Acciaio inox AISI 316L
Coibentazione scambiatore	si
Spazio libero sopra	200
Spazio libero sotto	300
Spazio libero attorno	100
Spazio libero davanti	50
Tipologia di installazione	A parete/su accumulo

Circuito primario

Pressione max	10
Temperatura max	90
Pressione differenziale max	/
Portata max	1500
Liquido	Acqua/Acqua+Glicole max 30%
Circolatore	Moons MPC PWM
Prevalenza max circolatore	7,5
Valvola PICV di controllo	/
Sensore di pressione	no
Taratura sensore di pressione	/

Caratteristiche elettriche

Alimentazione	230 ± 10% [V] - 50/60 [Hz]
Massimo consumo elettrico	74
Classe di protezione IP	IPX0D
Sensori di temperatura	PT1000

Circuito acqua sanitaria

Pressione di lavoro	0,5 ÷ 10
Campo di lavoro flussimetro	1 ÷ 30
Portata minima flussimetro ON	0,6
Perdita di carico	vedi tabella specifica
Performance a diversi ΔT	vedi tabella specifica
Campo di regolazione ACS	40 ÷ 60
Impostazione di fabbrica ACS	50
Funzione preriscaldamento	si
Funzione antilegionella	si
Funzione ricircolo	Optional
Valvola di sicurezza	Optional
Taratura valvola di sicurezza	8
Scarico valvola di sicurezza	3/4" M
Collegamento in "CASCATA"	no
Scambiatore a piastre	ZILMET ZB 350
Numero di piastre	20
Sistema lavaggio scambiatore	Optional

Dimensioni

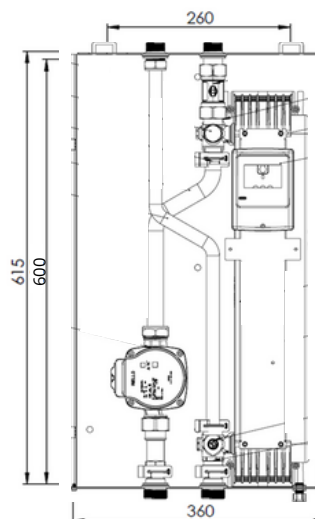

Composizione

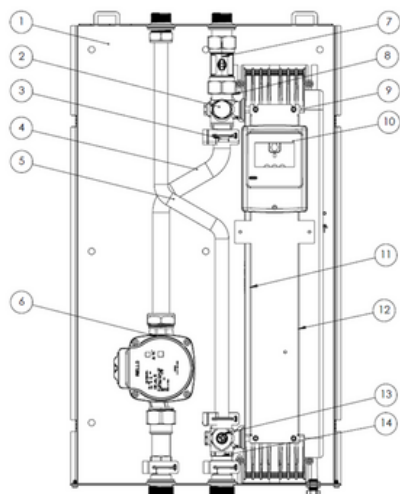

- 1 - Telaio
- 2 - Predisposizione Lavaggio PHE
- 3 - Predisposizione KIT di Ricircolo
- 4 - Tubo Ritorno Primario
- 5 - Tubo Uscita Acqua Calda Sanitaria
- 6 - Circolatore Primario
- 7 - Sensore di Portata Sanitario
- 8 - Valvola Sfiato Aria Circuito Primario
- 9 - Supporto Scambiatore
- 10 - Gruppo Controllo
- 11 - Scambiatore di Calore a Piastre
- 12 - Coibentazione per Scambiatore
- 13 - Sonda Uscita Acqua Calda Sanitaria
- 14 - Predisposizione Lavaggio PHE

Schema idraulico

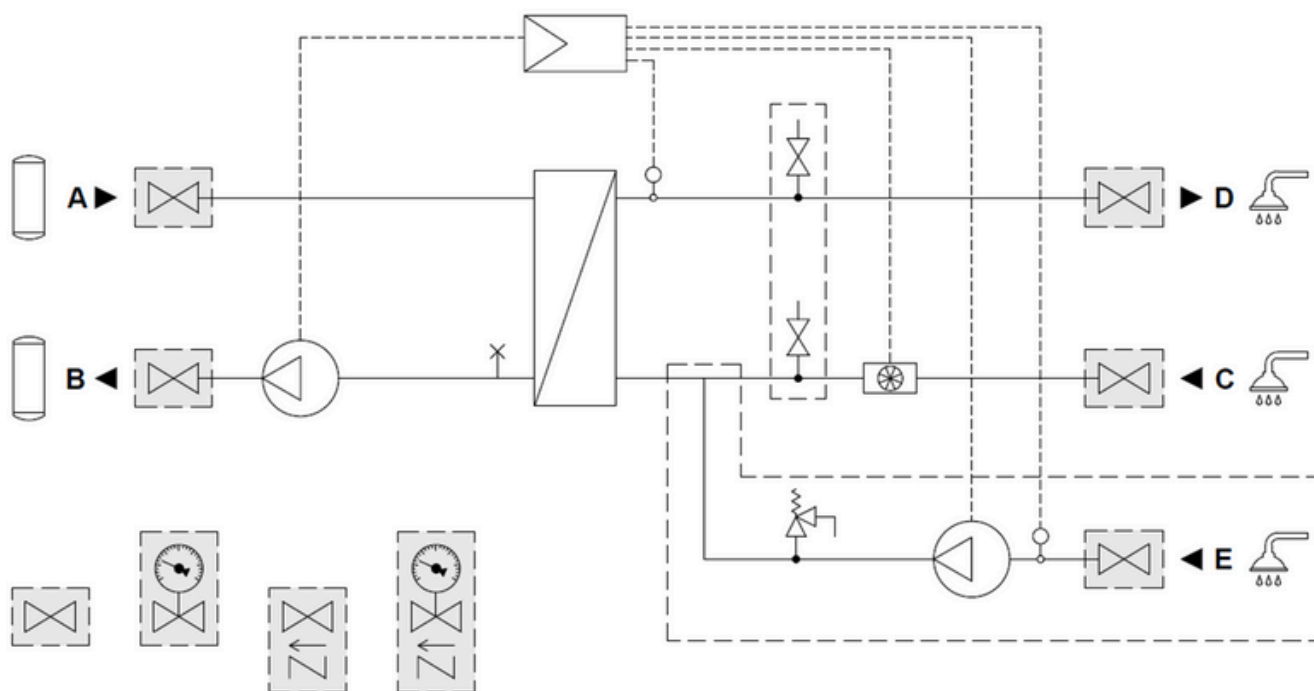

- A - 3/4" M Versione S - 1" M Versione M Mandata Primario
- B - 3/4" M Versione S - 1" M Versione M Ritorno Primario
- C - 3/4" M Uscita Acqua Calda Sanitaria
- D - 3/4" M Ingresso Acqua Fredda Sanitaria
- E - 3/4" M Ingresso KIT di RICIRCOLO Sanitario

Schemi indicativi

- 1 – FWS RIVER S - M
- 2 – Accumulo Termico
- 3 – Generatore di Calore
- 4 – Idraulica d'impianto
- 5 – Rete Sanitaria
- 6 – Punto di Prelievo DHW

SCHEMA GENERATORE POMPA DI CALORE

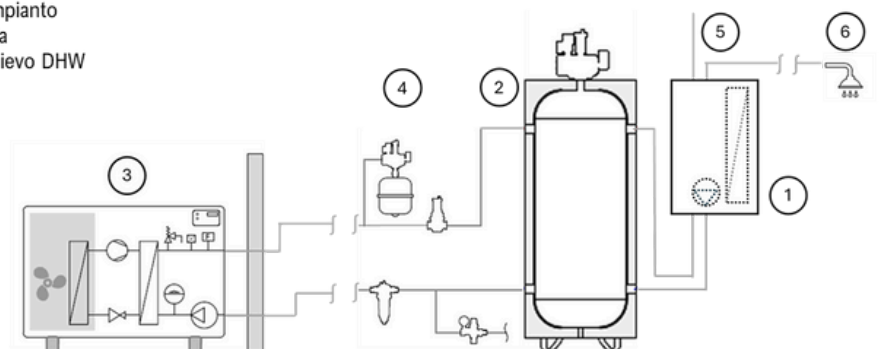

- 1 – FWS RIVER S - M
- 2 – Accumulo Termico
- 3 – Generatore di Calore
- 4 – Idraulica d'impianto
- 5 – Rete Sanitaria
- 6 – Punto di Prelievo DHW

SCHEMA GENERATORE CALDAIA CONDENSAZIONE



Tabella prestazione sanitario

PRIMARIO			ACS ΔT 35 °C (10/45 °C)			ACS ΔT 40 °C (10/50 °C)			ACS ΔT 45 °C (10/55 °C)			ACS ΔT 50 °C (10/60 °C)		
RIVER S			PHE Zilmet ZB350 24 piastre											
T* Mandata Primario	Portata Primario		T* Ritorno Primario	ACS	Potenza scambiata	T* Ritorno Primario	ACS	Potenza scambiata	T* Ritorno Primario	ACS	Potenza scambiata	T* Ritorno Primario	ACS	Potenza scambiata
°C	L/min	m ³ /h	°C	L/min	kW	°C	L/min	kW	°C	L/min	kW	°C	L/min	kW
50	25	1,5	31	17	41	-	-	-	-	-	-	-	-	-
55	25	1,5	29	22	54	34	16	44	-	-	-	-	-	-
60	25	1,5	27	27	65	31	21	58	35	16	50	-	-	-
65	25	1,5	26	30	75	30	25	70	33	20	62	39	16	52
70	25	1,5	25	30 (35)	75 (85)	28	29	81	31	24	75	35	20	70
75	25	1,5	25	30 (38)	75 (92)	27	30 (32)	82 (88)	30	27	84	33	23	80
80	25	1,5	24	30 (42)	75 (102)	26	30 (36)	82 (100)	30	31	95	30	26	90
85	25	1,5	23	30 (52)	75 (127)	25	30 (40)	82 (110)	27	30 (34)	95 (100)	30	30	100

Diagramma circuito primario*

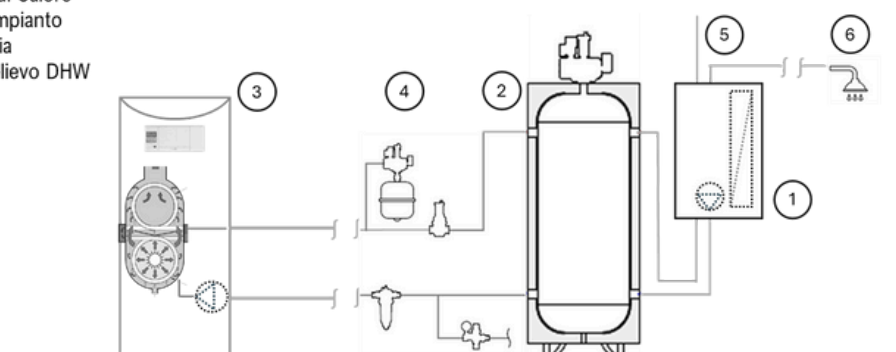
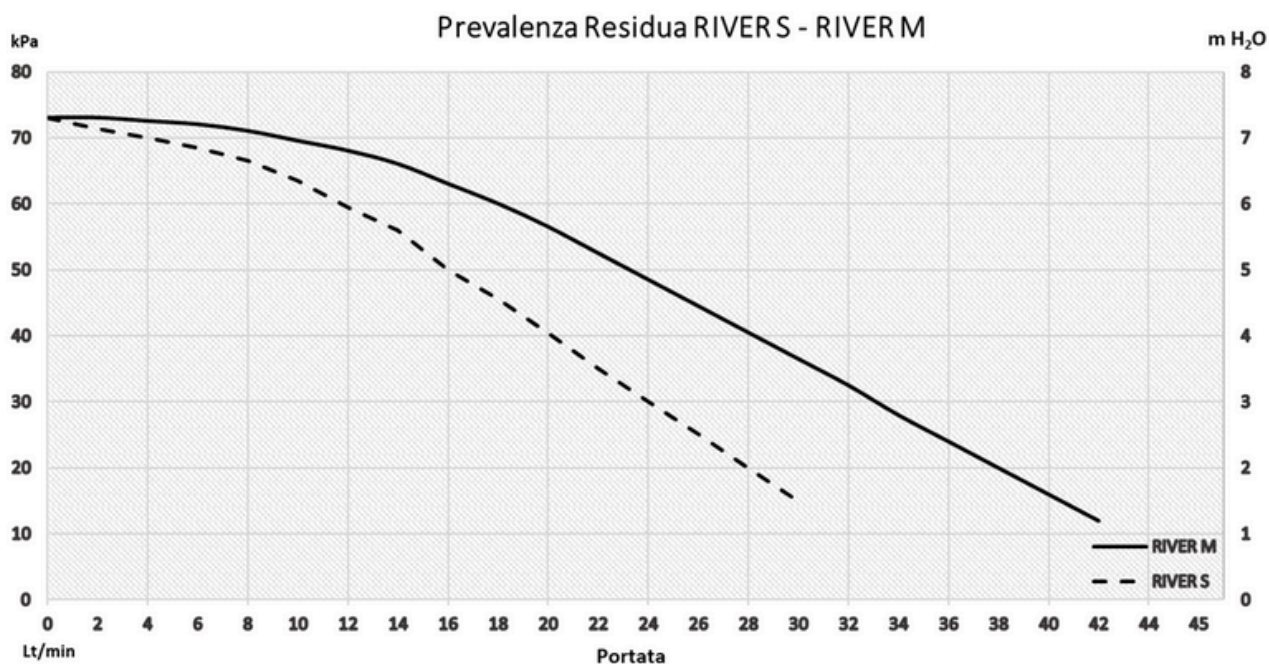

Diagramma circuito sanitario**

