



Funzione

- La gamma NOVABOX mod.300 coprono le funzioni idrauliche di:
- Trasporto dell'energia proveniente da un generatore a biomassa;
 - Scambio dell'energia tra generatore e circuito di riscaldamento;
 - Separazione idraulica tra il generatore e il circuito di riscaldamento;
 - Gestione del circuito di integrazione su un sanitario in accumulo;
 - Funzioni accessorie dell'impianto.

Il modulo assolve a quanto previsto dalla Circolare ISPESL del 18/09/2006

Circuito idraulico primario

Portata max	2000 l/h
Temperatura max	95°C continuo - 110° picco
Pressione max	6 bar
Prevalenza residua a 1000 l/h	6.5 m.c.a.
Liquido	Acqua - Acqua + glicole max 30%
Taratura valvola anticondensa	/

Materiale

Tubi	Rame
Circolatori	Ghisa
Componentistica	Ottone/CW617N

Circuito idraulico riscaldamento

Portata max	1700 l/h
Temperatura max	95°C continuo - 110° picco
Pressione max	6 bar
P apertura valvola non ritorno	ΔP : 2kPa (200 mm c.a.)
Prevalenza residua a 1000 l/h	5.4 m.c.a.
Liquido	Acqua - Acqua + glicole max 30%

Caratteristiche elettriche e meccaniche

Tensione di alimentazione	230V / 50 Hz
Assorbimento elettrico max	Max 110 W
Grado di protezione IP	IPX0D
Settaggio centralina	CFG 50
Scambiatore a piastre sanitario	40 piastre-35 kW
Connessioni	3/4" M
Distanza interassiale	60 mm
Dimensioni esterne	450x500x160 mm
Peso	15,0 kg

Dimensioni

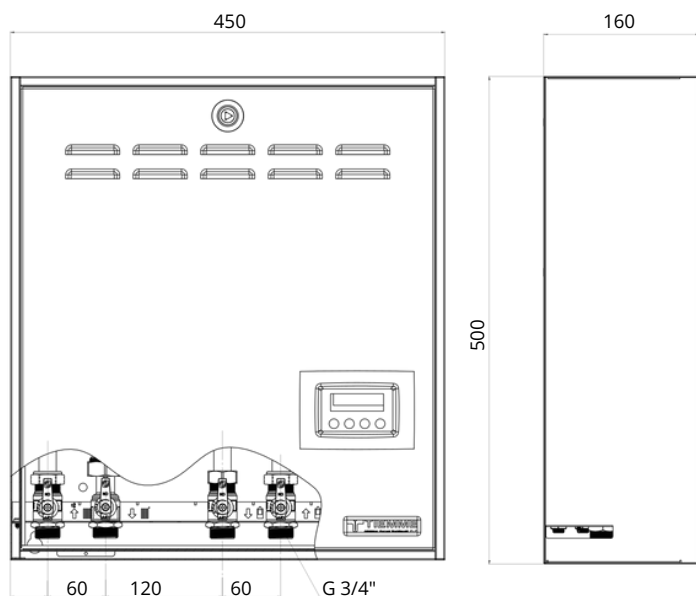

Composizione

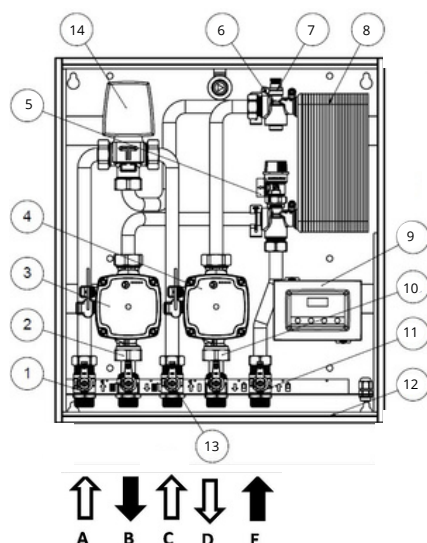

- 1) Rubinetto ritorno impianto con anti ritorno
- 2) Rubinetto mandata impianto e serpentino sanitario
- 3) Circolatore mandata impianti
- 4) Circolatore ritorno generatore
- 5) Valvola di sicurezza impianto
- 6) Sfiato aria impianto
- 7) Sfiato aria generatore
- 8) Scambiatore a piastre
- 9) Centralina di controllo
- 10) Rubinetto ritorno generatore
- 11) Rubinetto mandata generatore
- 12) Cassetta metallica
- 13) Rubinetto ritorno serpentino con anti ritorno
- 14) Valvola deviatrice

- A) Ritorno dal riscaldamento / heating return
 B) Mandata al riscaldamento / heating flow
 C) Ritorno serpentino / serpentine return
 D) Ritorno al generatore / return to generator
 E) Mandata dal generatore / generator flow

Accessori



CENTRALINA DI CONTROLLO

Centralina di controllo TC100
(Cod. CF105175)



CIRCOLATORE UPM3

CIRCOLATORE UPM3 HYBRID
(Cod. R0105078)



VALVOLA SFIATO ARIA

Valvola sfiato aria 1/4"
(Cod. CF105001)



POZZETTO PER SONDA

Pozzetto per sonda 6mm
(Cod. CF405111)



SONDA NTC

Sonda ntc 6mm - ntc 10k@25°
(Cod. R3705089)



SCAMBIATORE A PIASTRE

Scambiatore a piastre swep E5ASH - 20 piastre (COD. R0105410)
 Scambiatore a piastre swep E5ASH- 40 piastre (COD. R0105409)

Certificazioni

Prodotto conforme a:
 - EN 16297-2 / EN 16297-3:2012 ErPReady
 - Direttiva PED -2014/68/UE

