



## Funzione

La gamma NOVABOX mod.100 coprono le funzioni idrauliche di:

- Trasporto dell'energia proveniente da un generatore a biomassa;
- Scambio dell'energia tra generatore e circuito di riscaldamento;
- Separazione idraulica tra il generatore e il circuito di riscaldamento;
- Funzioni accessorie dell'impianto.

Il modulo assolve a quanto previsto dalla Circolare ISPESL del 18/09/2006

## Circuito idraulico primario

Portata max	2000 l/h
Temperatura max	95°C continuo - 110° picco
Pressione max	6 bar
Prevalenza residua a 1000 l/h	6.5 m.c.a.
Liquido	Acqua - Acqua + glicole max 30%

## Materiale

Tubi	Rame
Circolatori	Ghisa
Componentistica	Ottone/CW617N

## Circuito idraulico riscaldamento

Portata max	1700 l/h
Temperatura max	95°C continuo - 110° picco
Pressione max	6 bar
P apertura valvola non ritorno	$\Delta P$ : 2kPa (200 mm c.a.)
Prevalenza residua a 1000 l/h	5,2 m.c.a.
Liquido	Acqua - Acqua + glicole max 30%

## Dimensioni

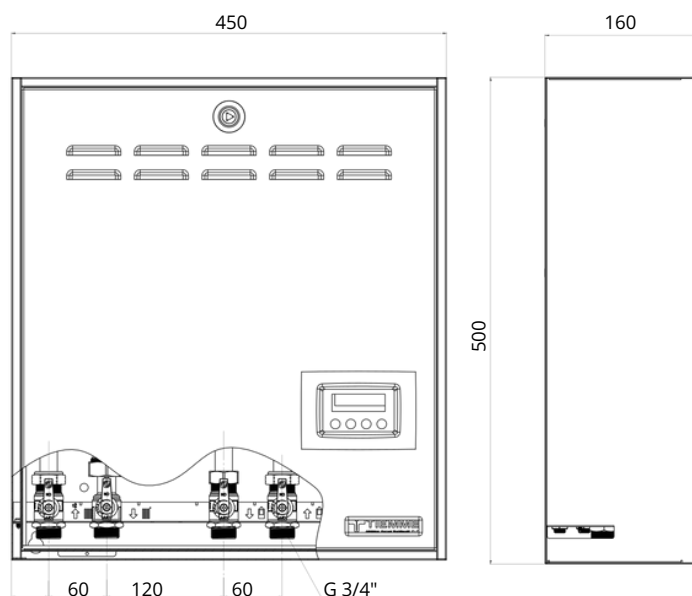

## Caratteristiche elettriche e meccaniche

Tensione di alimentazione	230V / 50 Hz
Assorbimento elettrico max	Max 60 W
Grado di protezione IP	IPX0D
Settaggio centralina	CFG 50
Scambiatore a piastre	40 piastre - 35 kW
Connessioni	3/4" M
Distanza interassiale	60 mm
Dimensioni esterne	450x500x160 mm
Peso	13,5 kg

## Composizione

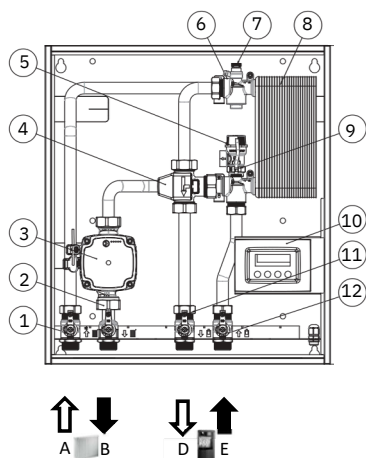

- 1) Rubinetto ritorno riscaldamento/antiritorno
- 2) Rubinetto mandata riscaldamento
- 3) Circolatore riscaldamento
- 4) Valvola anticondensa termostatica
- 5) Valvola di sicurezza riscaldamento
- 6) Sfiato aria riscaldamento
- 7) Sfiato aria generatore
- 8) Scambiatore a piastre
- 9) Sonda mandata generatore
- 10) Centralina di controllo
- 11) Rubinetto ritorno generatore
- 12) Rubinetto mandata generatore

- A)** Ritorno dal riscaldamento / Heating return  
**B)** Mandata al riscaldamento / Heating flow  
**D)** Ritorno al generatore / Return generator  
**E)** Mandata al generatore / Flow generator

## Certificazioni

Prodotto conforme a:  
 - EN 16297-2 / EN 16297-3:2012 ErPReady  
 - Direttiva PED -2014/68/UE



## Accessori



### CENTRALINA DI CONTROLLO

Centralina di controllo TC100  
(Cod. CF105175)



### CIRCOLATORE UPM3

CIRCOLATORE UPM3 HYBRID  
(Cod. R0105078)



### VALVOLA SFIATO ARIA

Valvola sfiato aria 1/4"  
(Cod. CF105001)



### POZZETTO PER SONDA

Pozzetto per sonda 6mm  
(Cod. CF405111)



### SONDA NTC

Sonda ntc 6mm - ntc 10k@25°  
(Cod. R3705089)



### SCAMBIATORE A PIASTRE

Scambiatore a piastre swep E5ASH - 20 piastre (COD. R0105410)  
 Scambiatore a piastre swep E5ASH- 40 piastre (COD. R0105409)